

防止焊接时助焊剂进入开关内部
平行产品本体脚形简化自动化焊接工艺

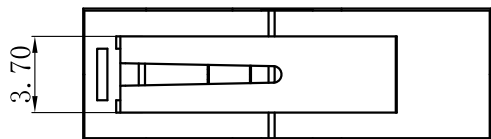

| | | | |
|-----------------------|----------------|-----------------------|------------------|
| Rating | 5 A 125/250VAC | Mechanical Life | 1,000,000 cycles |
| Contact Resistance | 100mΩ Max | Electrical Life | 10,000 cycles |
| Insulation Resistance | >100MΩ DC500V | Ambient Temper. Used | -25°C to +125°C |
| Withstand Voltage | AC1500V 1min. | Ambient Humidity Used | ≤85% at +40°C |
| Soldering Temper. | 235±5°C 5s | Operating Force | 30±20gf |

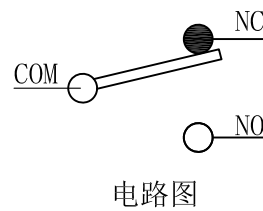
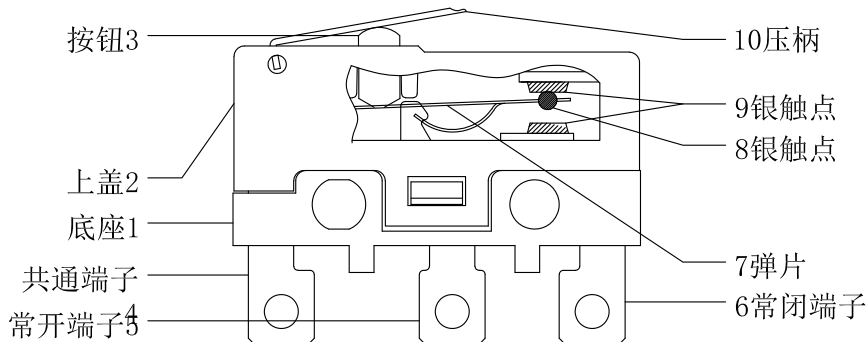
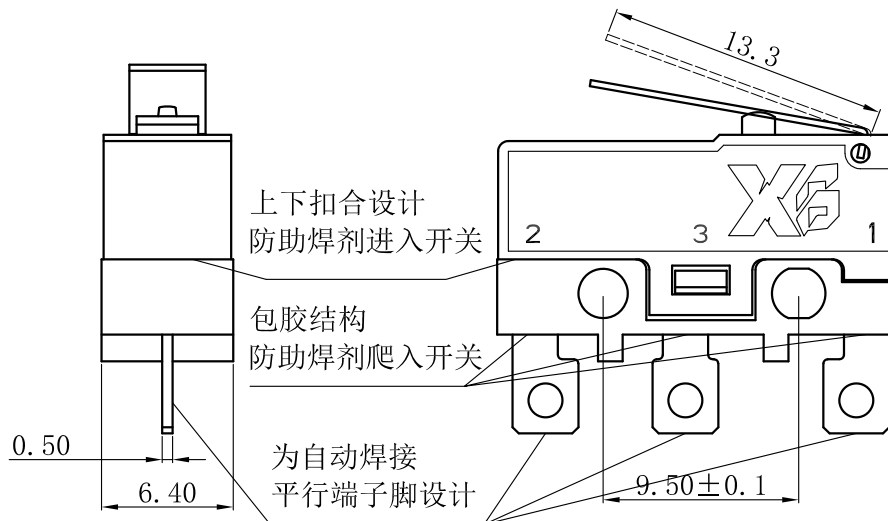
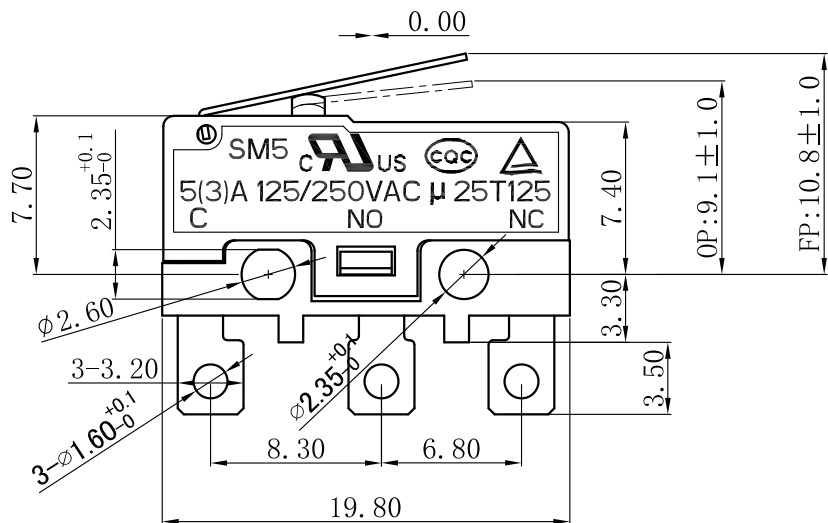

| 10 | 压柄 | 1 | 不锈钢 | |
|----|-------|----|-------|---------|
| 9 | 端子触点 | 2 | 银合金 | |
| 8 | 弹片触点 | 1 | 银合金 | |
| 7 | 弹片 | 1 | C5210 | |
| 6 | NC端子 | 1 | C2680 | 镀银 |
| 5 | NO端子 | 1 | C2680 | 镀银 |
| 4 | COM端子 | 1 | C2680 | 镀银 |
| 3 | 按钮 | 1 | PBT | UL94V-0 |
| 2 | 上盖 | 1 | PBT | UL94V-0 |
| 1 | 底座 | 1 | PBT | UL94V-0 |
| 序号 | 零件名称 | 数量 | 材质 | 备注 |

| | | | | | | |
|-----------|---------|-------|------------|-------|-------------------------------------------------------|------------------|
| 制图 | | | | | 东莞市溪榜电子有限公司 DONG GUAN XI BANG ELECTRONICS CO., LTD | |
| 设计 | | | | | | |
| 审核 | | | 比例 | 4:1 | 名称 | 中型微动开关 |
| 核准 | | | 张数 | 1/1 | 料号 | XB-SM5-133N-30-3 |
| 一般公差 | | ±0.20 | 单位 | mm | 模具编号 | |
| | | ±0.15 | UNIT | | P/N NO. | |
| | | ±0.10 | 角度 | ±2.0° | 纸张 | |
| TOLERANCE | | ±0.05 | ANGLES | | 尺寸 | |
| 版本 | ECN 编号 | 日期 | 变更内容 | 修改 | 核准 | 工程图 |
| REV. | ECN NO. | DATE | DEFINITION | DRAW | APPROVE | ENG DRAW |

1
2
3
4
5
6

1
2
3
4
5
6

A B C D E F G H